

# TECHNISCHES DATENBLATT



ARTIKEL

PF DV 560  
PF DV 561

LUFTSTOPFEN

## 1. ZWECK UND ANWENDUNGSBEREICH

Der Luftstopfen für eine manuelle Entlüftung aus den Heizkörpern für eine verbesserte Heizkörper-Effizienz. Ein Luftstopfen, welcher in einem Bimetall-Gliederheizkörper installiert wird, gewährleistet Entlüftung und sichert damit einen störungsfreien Betrieb und eine verlängerte Betriebsdauer eines Heizkörpers.

So ein Luftstopfen kann in Heizungssystemen verwendet werden, die flüssige und nicht aggressive Betriebsmedien transportieren, sowie in Systemen mit Gefrierschutz-Wärmeträgern.

## 2. TECHNISCHE EIGENSCHAFTEN

Anschlussgewinde G: von 1/2" bis 3/4"

Betriebsdruck, Bar: 10

Maximale Wärmeträgertemperatur, °C: + 110

Maximale Umgebungstemperatur, °C: + 60

Verschlussdichtigkeitsklasse: A

Zulässige relative Luftfeuchtigkeit, %: von 30 bis 85

Durchmesser der kalibrierten Öffnung, mm: 2

## 3. KONSTRUKTION

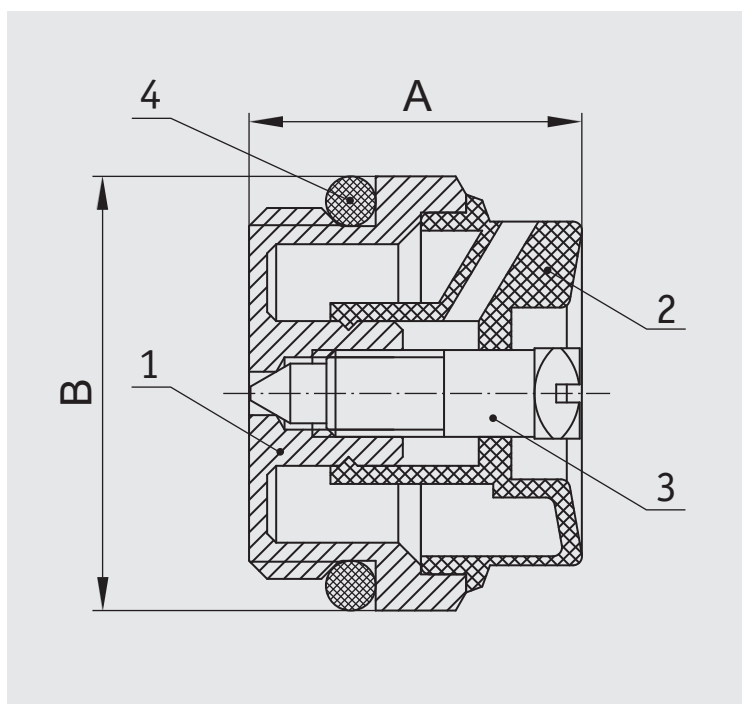

- 1 – Gehäuse
- 2 – Abgaskappe
- 3 – Absperrschraube
- 4 – Dichtungsring

Die Kappe ist drehbar, so dass die Öffnung in jede Richtung gedreht werden kann.

Alle Rohrzyliergewinde entsprechen dem DIN EN ISO 228-1, alle metrischen Gewinde dem DIN ISO 261.

#### 4. MATERIALIEN

Gehäuse (1) und Absperrschraube (3) — Messing CW614N (DIN EN 12165)

mit vernickelter Oberfläche

Abgaskappe (2) — ABS

Dichtungsring (4) — EPDM

#### 5. ARTIKELN UND ABMESSUNGEN

Artikel	G	Bar	A, mm	B, mm	Gewicht, g
PF DV 560	½"	10	19	24	19
PF DV 561	¾"	10	19	28	28

#### 6. BETRIEBSVERFAHREN

Beim Abschrauben einer Absperrschraube werden die Luft und Gase, die in dem Heizkörper aufgespeichert werden, über die Rillen des Gehäuses in die Kappengassammler und danach über den Abgaskanal nach außen abgeführt.

#### 7. BETRIEBSANWEISUNGEN

Heizkörper-Entlüftung erfolgt durch das Abschrauben einer Absperrschraube (3) mit einem Schlitzschraubenzieher oder einem Spezialschlüssel (S 5).

Die in diesem Dokument beschriebenen Geräte entsprechen in ihren technischen Daten dem derzeitigen Stand der Technik.

Die in diesem Dokument beschriebenen Arbeiten dürfen nur durch Personen ausgeführt werden, welche die geeignete technische Ausbildung besitzen und über die nötigen Erfahrungen verfügen oder durch den Betreiber entsprechend geschult wurden. Änderungen und den Austausch von Werkstoffen behalten wir uns vor.

Der Firma Profactor Armaturen GmbH bleibt das Recht vorbehalten, beliebige Änderungen an der Konstruktion vorzunehmen, die die technischen Eigenschaften des Erzeugnisses nicht beeinträchtigen.

